

インナーサンバイザーの操作方法

レバーを上にあげると、インナーサンバイザーが下がり、レバーを下げると、インナーサンバイザーが上がります。

※インナーサンバイザーは昼間走行用です。夜間やトンネルなど暗い場所では使用しないでください。

■シールドとインナーサンバイザーを下げた状態

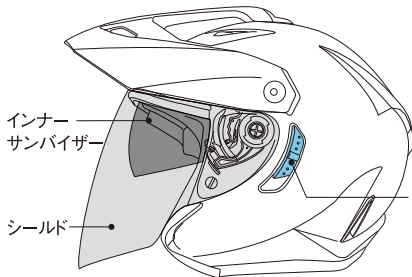

■インナーサンバイザーを帽体内側へ格納した状態

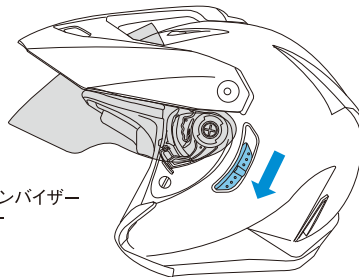

操作レバーを矢印方向へ下げるとインナーサンバイザーが格納されます
操作レバーを上げるとインナーバイザーが下りてきます

つばとシールドの脱着方法

つばの取り外し方

つば固定用のビス3箇所をコインなどで緩め、つばを外します。

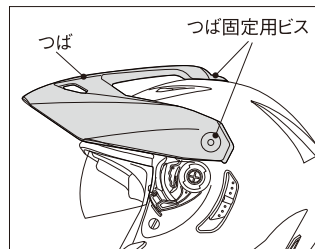

つばの取り付け方

つば固定用のビス3箇所をコインなどで締めて固定させます。この際、中央のビスの固定位置によってつばの角度を変えることが出来ます。

※つばの位置を下げすぎるとシールドと接触してしまう可能性がありますのでご注意ください。

シールドの取り外し方

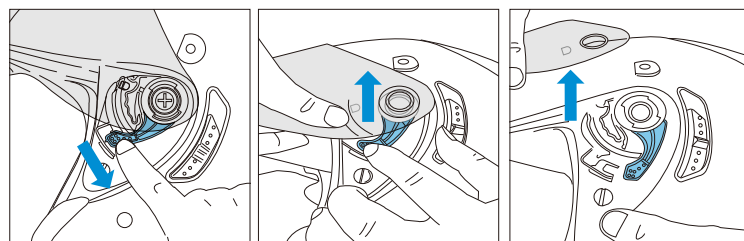
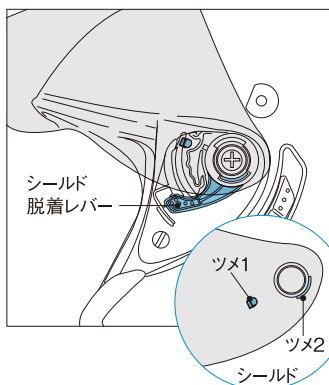

- ①つばを外したうえで、シールドとインナーサンバイザーを一番上に上げた状態(全開)にします。
- ②押しながら下方向に引っ張るとレールからシールドに付いているツメ1が外れ、シールドを外すことが出来ます。

シールドの取り付け方

- ①シールドとインナーサンバイザーを一番上に上げた状態(全開)にします。シールド脱着レバーは下方向に下げたままにします。(つばは取り外している状態)
- ②シールドに付いているツメ1とツメ2を帽体の穴の形状とレールに合わせて差し込みます。
- ③きちんと差し込まれたのを確認し、ツメ1が収まった状態でシールドを下げます。次にシールドを一番上まで上げると、シールド脱着レバーも元の位置に戻り、シールドが取り付けられます。

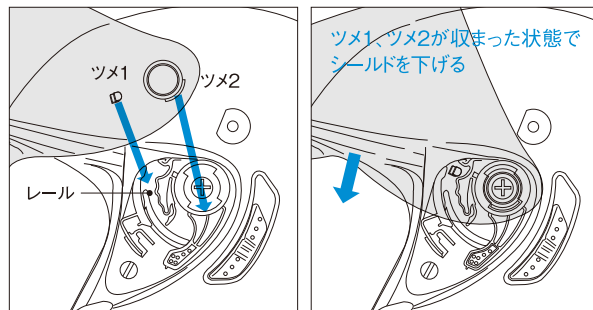

ツメ1、ツメ2が収まった状態でシールドを下げる

内装の脱着方法

内装の取り外し方

- ①まず、耳パッドを留めている3箇所のボタンを外します。この後、耳パッドを上方に少し持ち上げると、耳パッドに付いている差し込み芯が抜け、耳パッド本体が外れます。(差し込み芯は、無理に曲げないようにしてください。)
- ②次に頭部内装本体の後部に付いている2箇所のボタンを外します。シールドを全開状態にして、ヘルメット前部部にある3箇所のつまみ[A][B][C]を引き上げるようにすると、つまみの裏側にあるへそから芯が外れます。

耳パッドの脱着方法

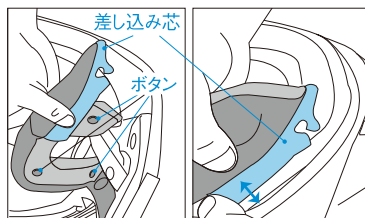

後頭部図



内装本体の前部分の芯

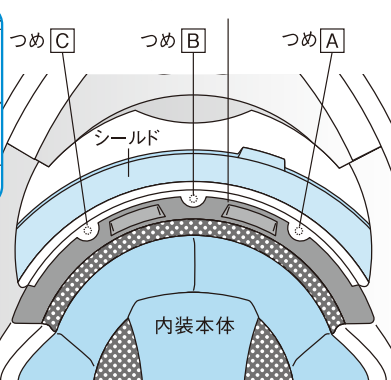

内装の取り付け方

内装本体

まず、頭部内装本体の前部分の芯をはめ込みます。次に、後部に付いている2箇所のボタンを留めます。

耳パッド

- ①耳パッド裏側にある3つのボタンのうち、後ろにあるボタンを最初にはめます。
- ②耳パッドの差し込み芯を帽体と衝撃吸収ライナーの隙間に差し込みます。差し込み芯のきりかきか帽体側のフックにきちんと引っ掛かるように差し込みます。次に、2箇所のボタンを留めて固定します。